

Unsere Leistungen im Überblick

Wir bieten ...

- ... die Moderation der Teams zu allen FMEA-Arten.
- ... Unterstützung bei der Erarbeitung und Umsetzung der FMEA-Module
- ... Unterstützung bei der Standardisierung der FMEA-Module
- ... Unterstützung bei der Umstrukturierung des FMEA-Prozesses zu modularer FMEA

Gern kommen wir zu Ihnen in Ihren Betrieb und führen die Maßnahmen durch. Aber auch Lösungen außerhalb Ihres Betriebes sind möglich. Wir sind gern bei der Organisation behilflich.

Wir bieten standardisierte oder individuelle FMEA-Schulungen an. Selbstverständlich organisieren wir die Schulungen ebenfalls gern in- oder außerhalb ihres Betriebes.



Ausgabe 09/06



Zander-Consult

Wehme 8

31167 Bockenem
Telefon: (49)5067 249835
Fax: (49)1805 060 348 496 53
E-Mail: inbox@zander-consult.de
www.zander-consult.de

Zander-Consult



- Qualitätsmanagement-Beratung
- Dienstleistungen für Handel und Industrie

Unser Ziel ist Ihr Erfolg

QM-Beratung



Modulare FMEA

Die Fehler-Möglichkeits- und Einfluss-Analyse (FMEA) ist eine analytische Methode der präventiven Qualitätssicherung. Sie dient dazu, Stärken ihrer Produkte und Prozesse aufzuzeigen, potenzielle Schwächen zu ermitteln, zu bewerten und geeignete Maßnahmen zur Fehlervermeidung bzw. -entdeckung rechtzeitig einzuleiten.

Die frühzeitige Beseitigung von Schwachstellen führt zur Reduzierung von Risiken und Fehlerkosten und zur Erhöhung der Sicherheit und Zuverlässigkeit ihrer Produkte und damit zu größerer Kundenzufriedenheit.

Die Durchführung einer FMEA ist damit ein wichtiger Meilenstein in der Entwicklung und im Anlaufprozess der Fertigung geworden.

Dennoch wird die Durchführung der FMEA teilweise reduziert oder sogar gänzlich ablehnt, da ein hoher Aufwand einem scheinbar geringen Nutzen gegenübersteht; insbesondere bei bekannten Konstruktionen und Prozessen.

➤ Bei der Durchführung der FMEA wird häufig festgestellt, dass ein Konstruktionsmerkmal oder Teilprozess standardisiert und in verschiedenen Produkten bereits angewendet wird. Die erneute FMEA ist aus Qualitäts-

sicht sicher nicht falsch. Häufig wird jedoch kein neues Risiko erkannt. Die FMEA hat kein neues Ergebnis erbracht, sondern nur wertvolle Ressourcen verbraucht.

➤ Während der weiteren Fertigung ihres Produktes ergeben sich neue Erkenntnisse zum Beispiel aus internen Prozessfehlern oder auch aus Reklamationen von Ihren Kunden. Um dieses Wissen für weitere Produkte aktiv nutzen zu können, ist die Überarbeitung der FMEA notwendig, jedoch bei größerer Produktpalette auch entsprechend aufwendig.

Wir bieten Ihnen mit der modularen FMEA eine einfache und wirkungsvolle Methode, den Aufwand für FMEA deutlich zu reduzieren und trotzdem die Analysetiefe und -qualität in den FMEA zu erhöhen.

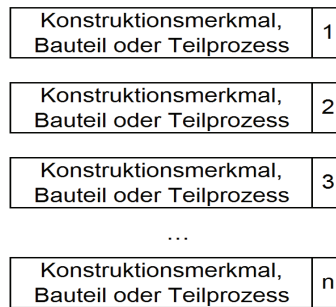

Zunächst gliedern Sie Ihre Konstruktion oder Prozess in einzelne Elemente, Bauteile oder Teilprozesse:

Zu diesen einzelnen Elementen ihrer Produkte oder Prozesse wird die FMEA im Team erstellt.

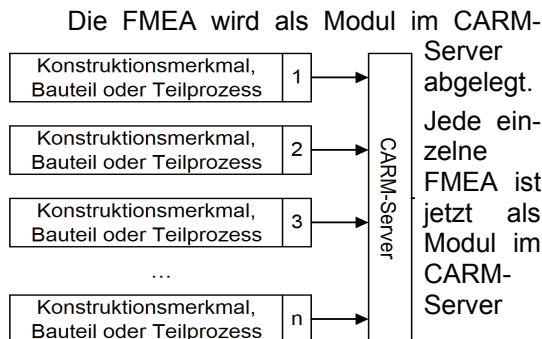

Jede einzelne FMEA ist jetzt als Modul im CARM-Server abgelegt.

vorhanden und mit der ursprünglichen Struktur verbunden. Änderungen in den Strukturen werden als neue Version im CARM-Server abgebildet.

Aus diesen Modulen im CARM-Server wird die FMEA zusammengesetzt, ähnlich wie aus einem Katalog. Die einzelnen Elemente sind über den CARM-Server mit der ursprünglichen FMEA verbunden. Änderungen in der „Ur-FMEA“ wird direkt in den verknüpften FMEA aktualisiert.

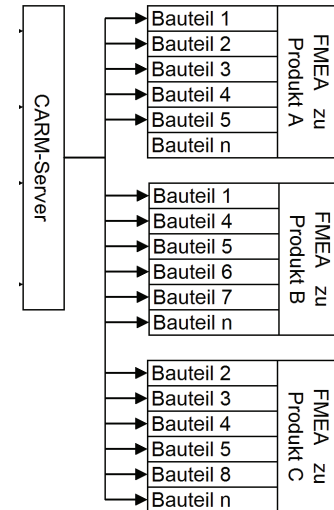

Der Pflegeaufwand für die FMEA reduziert sich auf einige wenige Module. Die Module sind aufgrund der Größe überschaubar und damit kurzfristig bearbeitbar. Eine FMEA zu einem neuen Produkt reduziert sich auf wenige „neue“ Elemente.

Sprechen Sie mit uns. Mit unseren Erfahrungen mit dem CARM-Server unterstützen wir Sie gern bei der Umstellung zu modularer FMEA.

Zander-Consult

Wehme 8
 31167 Bockenem
 Telefon: (49)5067 249835
 Fax: (49)1805 060 348 496 53
 E-Mail: inbox@zander-consult.de
www.zander-consult.de